**MATERIAL
DIDÁTICO
AUTORAL**

**PRODUÇÃO
COLABORATIVA DE
VÍDEOS-VERBETES**

2019

ALUNO(A):

THAÍS CARDOSO MORA
SUPERVISÃO TÉCNICA: DRA. SARA DOS SANTOS MOTA

SUMÁRIO

APRESENTAÇÃO DO MATERIAL	03
COMPREENDENDO O GÊNERO VERBETE	04
ATIVIDADE 01 - O QUE SÃO VERBETES?.	05
ATIVIDADE 02 - ELEMENTOS BÁSICOS PARA A PRODUÇÃO DE UM VERBETE. . .	07
ATIVIDADE 03 - REFLEXÃO E ASSOCIAÇÃO DE PALAVRAS.	08
CÓDIGO QR	10
PRIMEIRA AVALIAÇÃO DO MATERIAL	11
DICIONÁRIO COMPARTILHADO DE LÍNGUA DE FRONTEIRA.	12
INTERPRETAÇÃO	13
GOOGLE DOCS E GMAIL	14
ESCRITA COLABORATIVA	15
ATIVIDADE 04 - CRIAR VERBETES NO GOOGLE DOCS.	16
FOTOGRAFE	17
DICAS DE COMO FOTOGRAFAR	18
KAHOOT	19
ATIVIDADE 05 - JOGAR NO KAHOOT.	21
ATIVIDADE 06 - DESENVOLVER OS VERBETES	22
POWTOON	23
ATIVIDADE 07 - TRANSFORMAR OS VERBETES EM VÍDEOS-VERBETES.	24
CRIAR CANAL NO YOUTUBE	25
PUBLICAÇÃO NO CANAL DO YOUTUBE	26
AVALIAÇÃO FINAL.	27

MATERIAL DIDÁTICO

AUTORAL

VOLTADO PARA A PRODUÇÃO COLABORATIVA DE VÍDEOS-VERBETES

Caro(a) professor(a),

As propostas desenvolvidas neste material visam promover o engajamento estudantil em atividades de Português como Língua Adicional.

As atividades estão voltadas para a produção de vídeos-verbetes, com algumas estratégias de escrita colaborativa sobre lugares do contexto (cidade em que o discente reside).

Nele, também será apresentada uma plataforma educativa chamada Kahoot, com atividades gamificadas para seus discentes competirem e interagirem.

Para aproveitar melhor o material a partir de agora, você deverá baixar em seu celular um aplicativo de leitor de Código QR.



Acesse e saiba mais:

https://play.google.com/store/apps/details?id=tw.mobileapp.qrcode.banner&hl=pt_BR

FRONTEIRA DA PAZ

Chama-se Fronteira da Paz a região de fronteira entre Rivera (Uruguai) e Santana do Livramento (Brasil).

São consideradas cidades-gêmeas, isto quer dizer sem pontes, rios, ou algum órgão público que seja de passagem obrigatória antes de se transitar por elas.

As pessoas podem passear, trafegar, comprar e, até mesmo, trabalhar em qualquer uma das cidades, Santana ou Rivera.

A imagem ao fundo é o Obelisco da Paz, símbolo da demarcação entre os dois países, localizado no Parque Internacional.

Neste MDA, serão apresentados alguns locais dessa fronteira.

CONCEITUANDO VERBETE

CONHECENDO O GÊNERO TEXTUAL ABORDADO NESSE MATERIAL.

Caro(a) professor(a),

É fundamental que você se aproprie do gênero verbete e saiba responder aos questionamentos e dúvidas de seus discentes. Eles deverão entender bem esse gênero textual para poderem seguir avançando no uso do material e chegarem à produção final de vídeos-verbetes.

Algumas informações sobre o gênero verbete.



SCAN ME

OBJETIVO E DICA

Motivar o(a) aluno(a) a consultar o que são verbetes.

Nesta atividade, você poderá ter um diálogo com seus discentes sobre os sites de busca confiáveis e que eles devem sempre procurar a veracidade dos fatos, não simplesmente aceitar a informação que o primeiro site de consulta está mostrando.

Consulte o que são verbetes, buscando o conceito e algum exemplo.

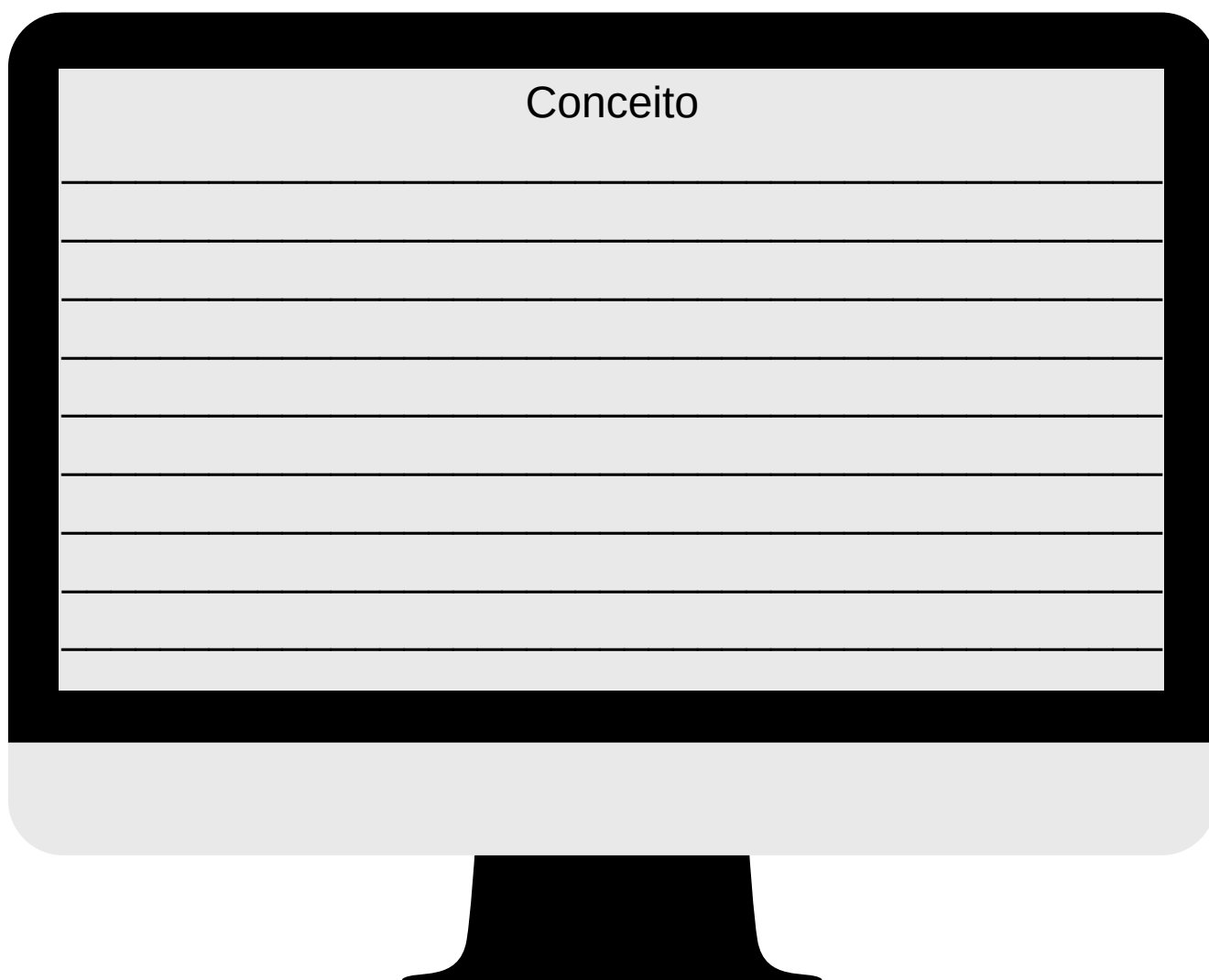

Conceito

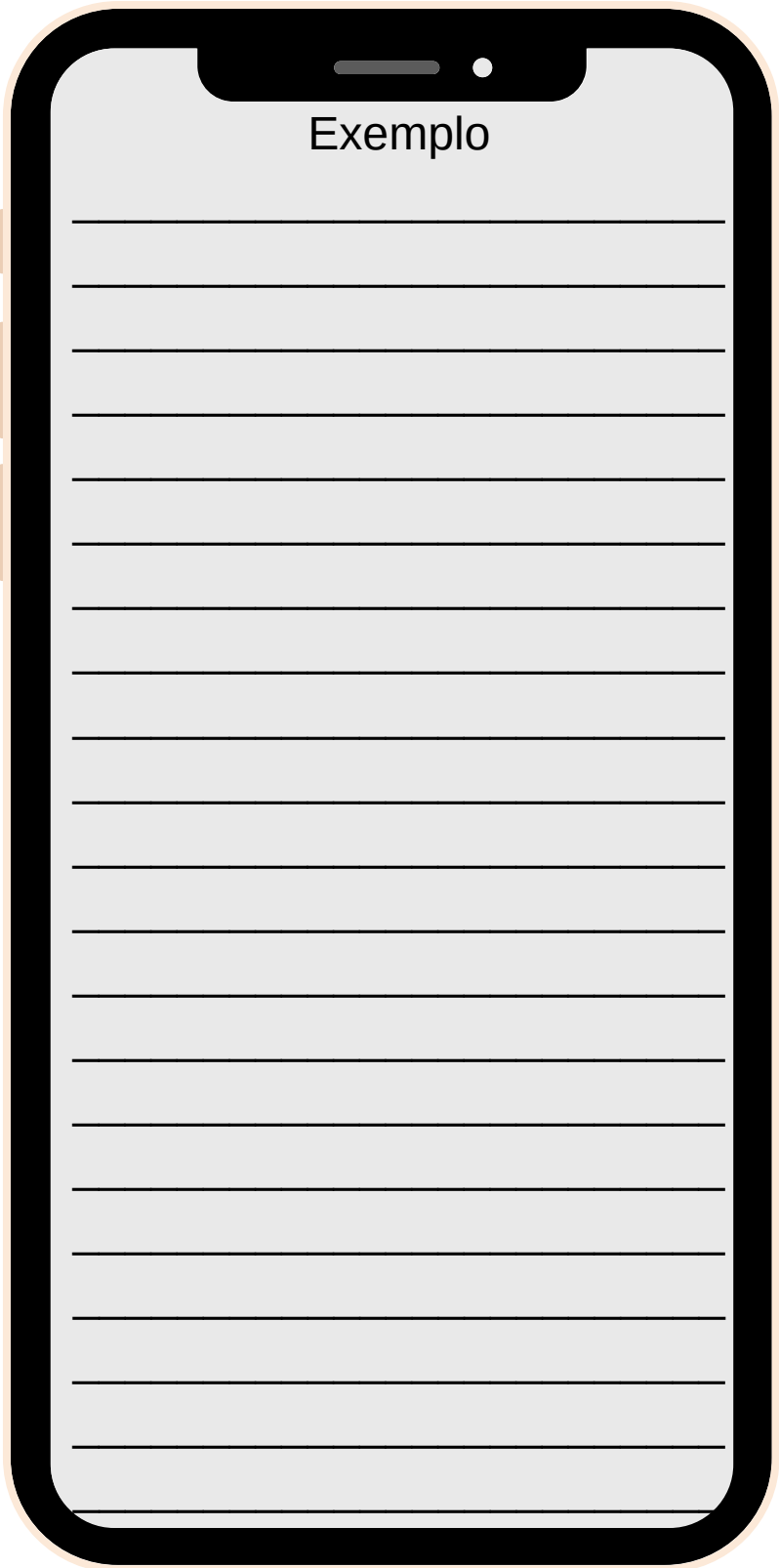

OBJETIVO E DICA

Instigar o(a) aluno(a) a perceber quais são os elementos básicos para a produção de um verbete.

Consulte e mostre ao(a) aluno(a) alguns verbetes, ou desenvolva alguns e contribua para o aprendizado dele(a).

O que é necessário você saber antes de escrever um verbete?

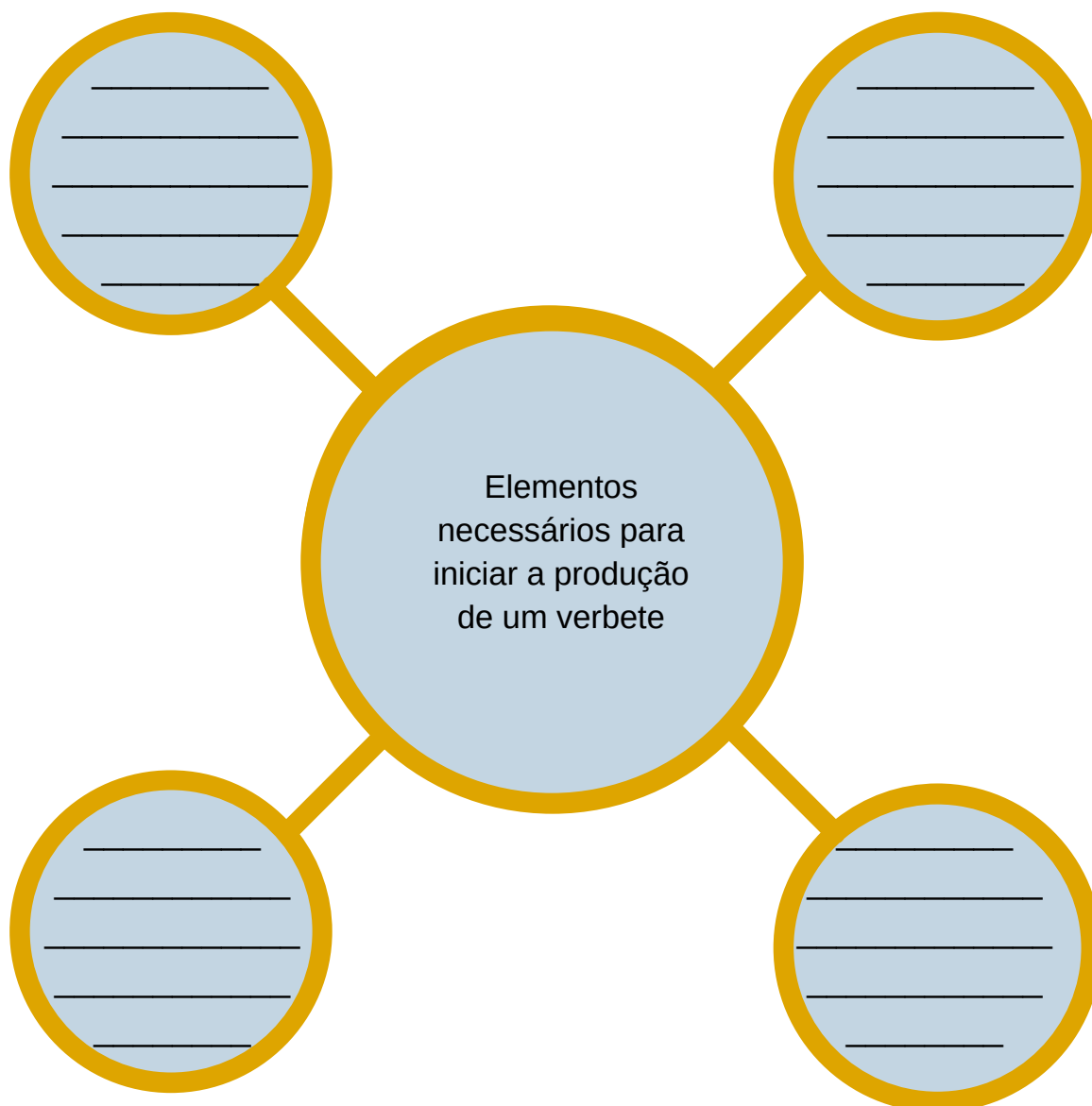

OBJETIVO E DICA

Motivar o(a) aluno(a) a refletir, associar e escrever algumas palavras sobre diversos assuntos.

Escreva sobre outras palavras e mostre aos(as) alunos(as), como exemplo para instigá-los(las) a produzirem.

Refleta sobre o que as palavras abaixo representam para você e escreva quatro palavras, associando-as à principal.

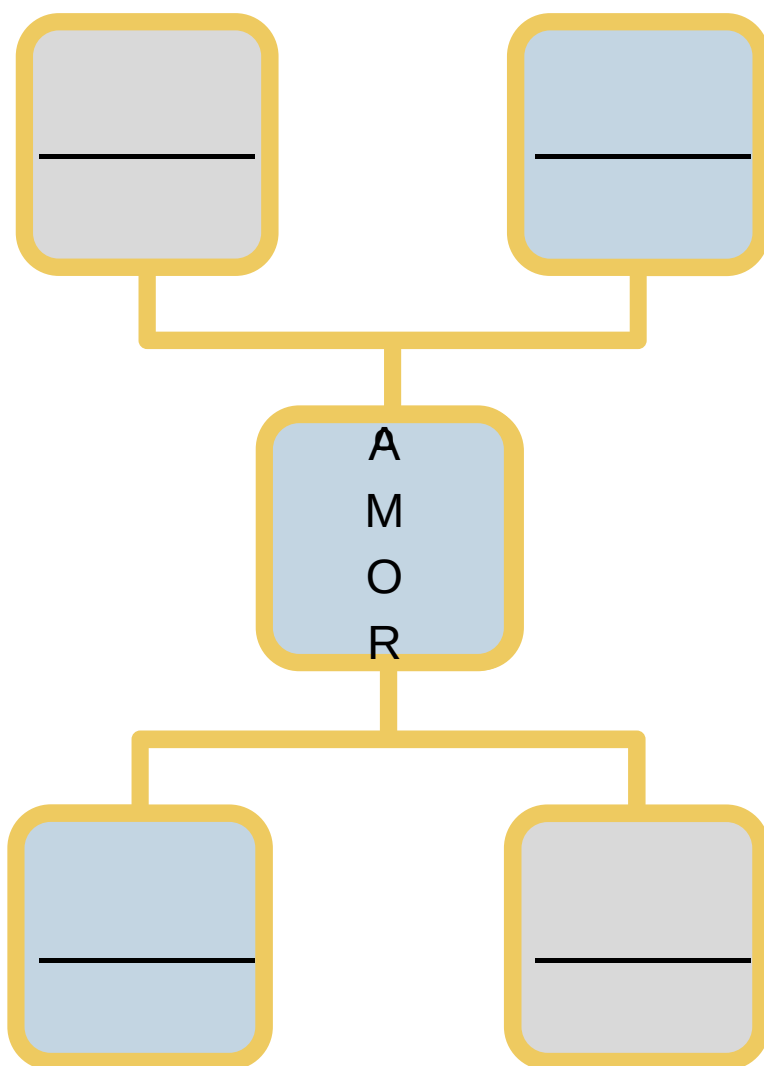

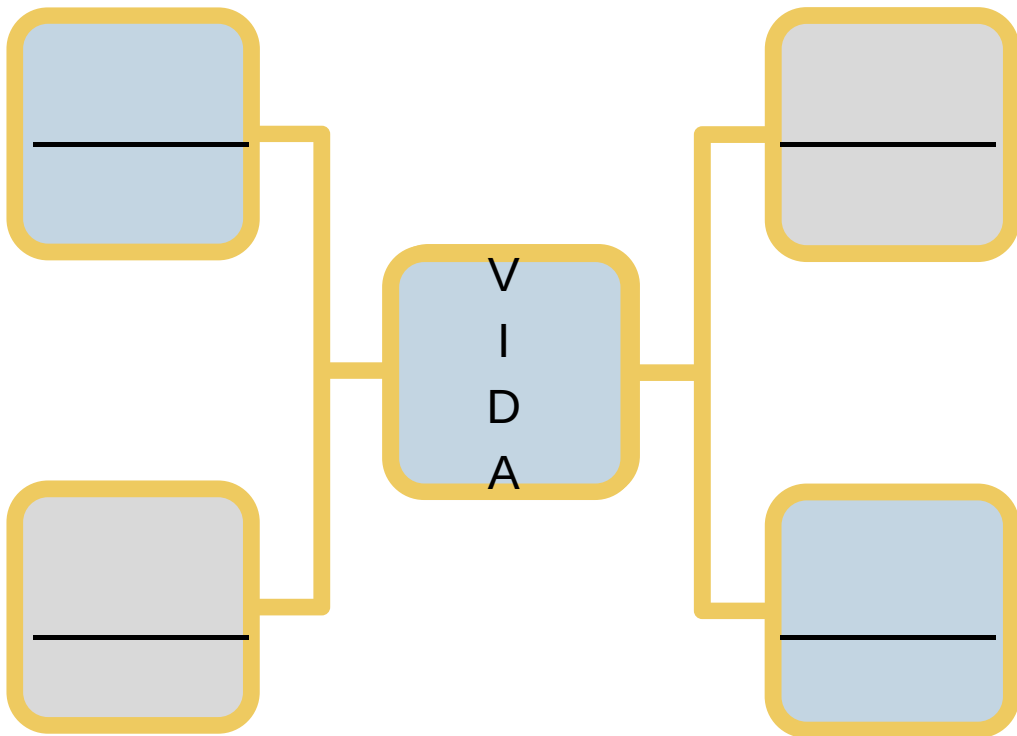
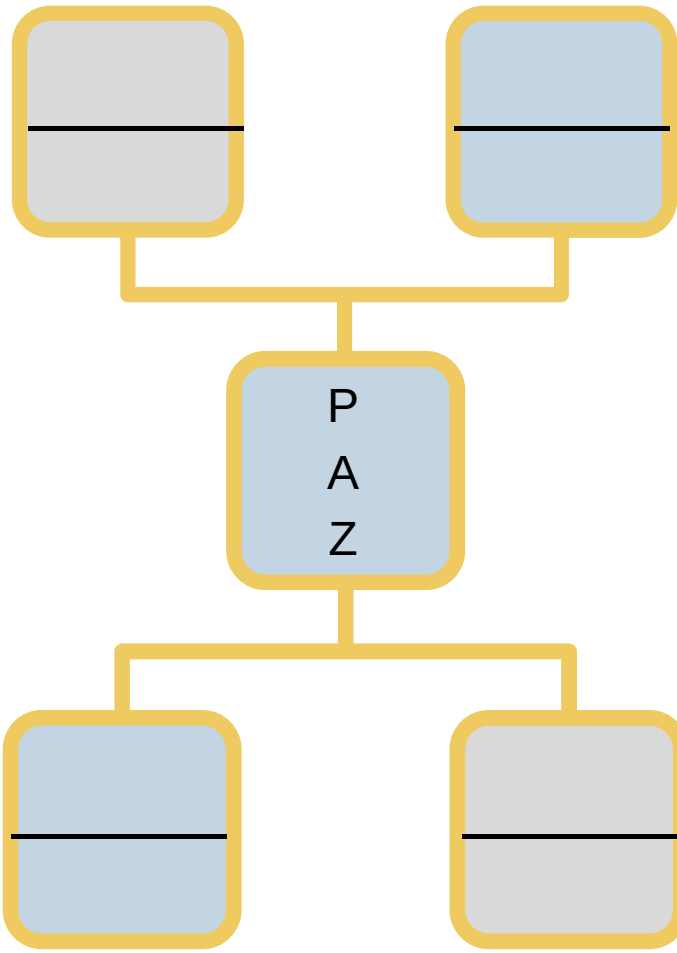

ATENÇÃO

É necessário que, a partir desta etapa, você tenha um leitor de código QR em seu celular. Logo, você entenderá o porquê. Entre no administrador de aplicativos de seu celular e baixe um leitor de código QR.

Dica: Converse um pouco com seus discentes sobre o Código QR, onde eles já viram; se já utilizaram; se consideram uma ferramenta útil, etc.

Você já deve ter visto esse símbolo em algum lugar. Esses são os códigos QRs. Posicione o leitor do QR code que você baixou em seu celular e entenda mais.



SCAN ME

IMPORTANTE

Para você seguir avançando nas atividades, você precisará responder este questionário.

AVALIAÇÃO DO MATERIAL

ATENÇÃO PROFESSOR(A)!

As ferramentas disponíveis na internet são de suma importância para complementar e auxiliar o(a) professor(a) na realização de suas atividades. Por isso, esse questionário desenvolvido no Google Forms irá mostrar a você os resultados positivos e negativos, em relação ao que foi desenvolvido nesse material até então, com o intuito de aperfeiçoar sua prática docente.



SCAN ME

IMPORTANTE

A produção final deste material será um vídeo-verbete. Para desenvolvê-lo, precisamos trabalhar de forma colaborativa em algumas atividades antes de chegarmos na produção final.

Antes de seguirmos avançando, gostaria que você conhecesse o trabalho de outra turma. Você agora assistirá um vídeo que mostrará o trabalho final desses alunos. Além disso, eles compartilharam um pouco de como foi o processo até chegarem na produção final. Não é um produto final semelhante ao nosso, mas eles destacaram uma particularidade do grupo. Depois, você responderá um questionário sobre o produto final do vídeo. Preste atenção! Eles conseguiram desenvolver um ótimo trabalho e vocês também conseguirão. Não é uma competição, mas um incentivo e momento de reflexão sobre o que vocês serão desafiados a produzirem nas próximas etapas.



Lançamento do "Dicionário Compartilhado de Língua de Fronteira" - Acontece na UFSM

Dica: Mostre o vídeo aos discentes e, logo após, dialogue com eles sobre o que foi apresentado. Para acessar o vídeo, digite no Google as informações que se encontram abaixo.



OBJETIVO

Solicitar ao(a) aluno(a) que responda o questionário de interpretação sobre o vídeo, mostrando que ele compreendeu o que foi desenvolvido.



SCAN ME

OBJETIVO

Levar o discente a conhecer as principais funções do *Google Docs* e aprender a manuseá-lo.

Para darmos continuidade às atividades, é necessário que você conheça o *Google Docs*. Caso você já o conheça, será bem interessante agregar seus conhecimentos e compartilhá-los com a turma. Antes de iniciarmos, você deverá criar uma conta de e-mail do gmail.

Criar uma conta do Gmail

Para se inscrever no Gmail, crie uma Conta do Google. Você pode usar o nome de usuário e a senha para fazer login no Gmail e em outros produtos do Google, como o YouTube, o Google Play e o Google Drive.

1. Acesse a [página de criação da Conta do Google](#).
2. Siga as etapas na tela para configurar sua conta.
3. Use a conta que você criou para fazer login no Gmail.

[Criar uma conta](#)

ATENÇÃO

PROFESSOR(A)!

É necessário que você saiba manusear bem o *Google Docs*, para dar continuidade ao trabalho e agregar conhecimento aos seus discentes.



Scan me



Scan me

Google | Documentos | Planilhas | Apresentações | Formulários | Para o trabalho | Ajuda

Crie documentos impactantes

Com o Documentos Google, você pode gravar, editar e colaborar onde estiver. E sem pagar nada por isso.

Ir para o Documentos Google

Tiago

OBJETIVO E DICA

Apropriar-se do conceito de escrita colaborativa e entender sua funcionalidade dentro da sala de aula.

Será necessário um momento de leitura e reflexão, mas é importante que você compreenda o conceito para que seu aluno produza de forma colaborativa.

Conceito de Escrita Colaborativa.

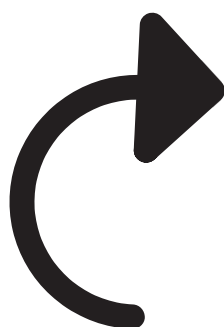

Leitura complementar.



OBJETIVO

Auxiliar o(a) aluno(a) a desenvolver a habilidade de criar verbetes no *Google Docs* com a colaboração dos colegas.

No *Google Docs*, após fazer o login com seu gmail, você desenvolverá verbetes com seus colegas, utilizando as mesmas palavras da atividade 03.

Agora, você poderá criar e recriar verbetes de uma forma diferente, dando o seu toque. Criando e recriando da sua maneira. Você poderá utilizar fotos e imagens para deixar seu verbete mais interessante.

Essa atividade será desenvolvida em duplas, mas é para ter a participação ativa dos dois na atividade. Vocês não irão sentar juntos em um primeiro momento, mas vocês utilizarão a ferramenta do *Google Docs* cada um no seu lugar.

Participe, surpreenda-me, surpreenda-se, comente, seja criativo e desenvolvam um bom trabalho juntos.

Se você achar necessário, volte nas páginas 03 e 04.

IMPORTANTE

Fotografar o que você gostaria de destacar da nossa fronteira para depois desenvolvermos belos verbetes sobre o nosso contexto.

Dica: Deixe os alunos à vontade para trazerem suas percepções e imagens do local onde vivem. Traga uma imagem e mostre a eles o local ou paisagem que mais lhe atrai e explique o porquê. Com certeza, eles se sentirão motivados.

TAREFA DE



Você observou que no Dicionário de Língua de Fronteira os alunos destacaram a linguagem que eles costumam utilizar na região onde vivem. Em nosso trabalho, vamos destacar o que tem de mais bonito e mais atrativo onde moramos. Lugares que podemos visitar, descansar, usufruir ou até mesmo só admirar por sua beleza.

Você agora tem o desafio de sair com seus colegas, com seus familiares ou sozinho e fotografar o que você mais gosta do local onde vive. Agora, quero que você mostre qual a sua percepção, valorizando o que mais tem de bonito em sua cidade.

Sensibilize-se e traga excelentes fotos para desenvolvermos verbetes com os colegas.

Na próxima página, você encontrará dicas de como tirar excelentes fotos.

OBJETIVO E DICA

Informar ao aluno(a) algumas maneiras de como tirar uma excelente foto. Pesquise no Google um vídeo interessante sobre como tirar fotos e mostre aos seus discentes. Leia mais em: https://www.canva.com/pt_br/aprenda/como-tirar-fotos-bonitas-50-dicas-tirar-fotos-incriveis/

NÃO FOCAR EM
NENHUMA PESSOA
PARA NÃO EXPÔ-LA.

BUSCAR UMA
MELHOR POSIÇÃO
PARA TIRAR A FOTO,
BUSCANDO TAMBÉM
UM MELHOR
ÂNGULO.

NÃO TIRAR A FOTO
MUITO LONGE DO
QUE SE PRETENDE
MOSTRAR.

EVITAR REPRODUZIR
A FOTO QUE JÁ FOI
TIRADA POR OUTRA
PESSOA.

NÃO DAR MUITO
ZOOM, POIS PODE-
SE PERDER A
QUALIDADE DA
IMAGEM.

EVITAR IMAGENS
QUE ESTEJAM EM
MOVIMENTO.

OBJETIVO E DICA

Levar os discentes a conhecerem a plataforma educativa Kahoot para conseguirem jogar e interagir.

Veja o vídeo sobre o Kahoot, crie uma conta, entenda mais como se utiliza a plataforma e para que ela serve.

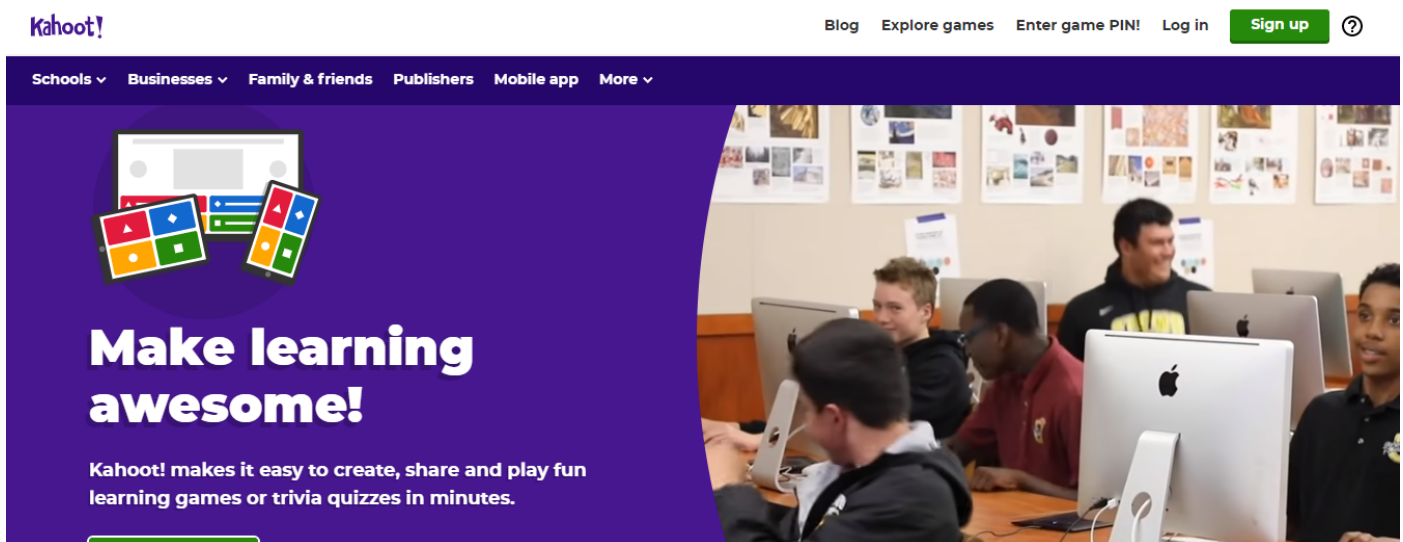

Kahoot é uma plataforma educativa que torna fácil criar, compartilhar e jogar jogos divertidos de aprendizado ou questionários em minutos. É um grande auxílio para o aluno no processo de ensino-aprendizagem. Para o professor, torna-se uma ferramenta interessante para dinamizar sua prática pedagógica. Nesta plataforma, são desenvolvidos jogos capazes de motivar os alunos a realizarem atividades de diversos tipos, não somente na área das línguas, mas em qualquer matéria.

Vamos assistir um vídeo que irá explicar alguns detalhes sobre o Kahoot e seu funcionamento.



Disponível em:
https://www.youtube.com/watch?v=C_PskbB2ZLs

COMO UTILIZAR O KAHOOT?

Você tem duas opções:
Baixar o aplicativo em seu celular ou utilizá-lo on-line.

APLICATIVO



ON-LINE



OBJETIVO

Estimular os discentes a interagirem uns com os outros e aprenderem juntos, jogando.

Agora que vocês já tiraram as fotos do que vocês mais gostam da cidade, vamos interagir com os colegas e conhecer um pouco mais o local onde moramos.

Você precisa estar bem atento para tentar saber quais lugares serão apresentados nesta atividade.

JOGAR

OBJETIVO E DICA

Estimular os alunos a desenvolverem entre todos os verbetes no *Google Docs*. Na produção de verbetes, você deverá deixar seus alunos produzirem livremente, sem interferência. Se necessário, apenas medie essa produção.

Primeiramente, você irá apresentar as fotos que você tirou para os seus colegas. Logo após, você irá desenvolver no *Google Docs* os verbetes conforme as fotos que você tirou. Agora, a atividade não será em dupla e, sim, será com todos os colegas. Por isso, previamente você mostrará suas fotos para a turma. Será interessante desenvolver essa atividade com todos, pois é a percepção da turma sobre o local onde moramos. Seja parceiro e colabore com seus colegas.

ATENÇÃO PROFESSOR(A)!

Nessa etapa é interessante você retomar algumas estratégias de escrita colaborativa com os alunos.

OBJETIVO E DICA

Levar os discentes a conhecerem o *PowToon* para a criação colaborativa dos vídeos-verbetes.

Você deverá conhecer a ferramenta *PowToon* para poder apresentá-la a seus discentes.

O PowToon é um site que permite a criação de apresentações na forma de slides e vídeos animados. Essa plataforma também permite que você transforme qualquer conteúdo em atraente.

Você não precisa baixar o programa, pois ele é totalmente online, sendo prático e eficiente.

Crie suas apresentações animadas ou vídeos do seu jeito e com várias opções de animações.

Seja criativo e transforme seus verbetes em vídeos-verbetes.

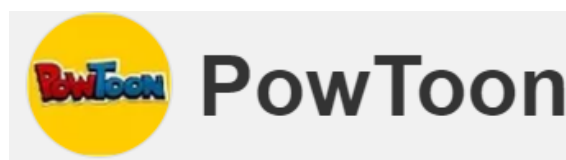

OBJETIVO E DICA

Incentivar os discentes a produzirem colaborativamente os vídeos-verbetes com as percepções da turma sobre o local onde vivem.

A plataforma do *PowToon* é bem diversificada. Explore-a ao máximo para que as produções fiquem interessantes e valorizem o trabalho dos discentes.

Você utilizará o *PowToon* para transformar os verbetes que você fez no *Google Docs* com seus colegas em vídeos-verbetes.

Iremos dividir os verbetes e, em trios, vocês transformarão os verbetes em vídeos-verbetes.

É momento de ser super-criativo e aprimorar suas habilidades nesta plataforma online que traz muita diversidade em animações. Vocês deverão também utilizar as fotos que foram tiradas.

Destaque o local onde você vive. Depois, mostraremos a todos o belo trabalho que desenvolvemos, publicando os vídeos-verbetes no *Youtube*.

**PRODUÇÃO
FINAL** →



IMPORTANTE

O canal do *YouTube* que será criado pela turma será utilizado somente para esse fim.

Agora, a turma irá criar um canal no *YouTube* para publicarmos os vídeos-verbetes. Iremos depois divulgar esse canal nas redes sociais e também compartilhar essa experiência com os outros alunos do colégio. Será um trabalho em conjunto para vermos as reações e comentários de outras pessoas sobre a percepção de vocês sobre o local onde moramos.

Vamos assistir ao vídeo



Como criar um canal no *YouTube*?



Dica: Mostre o vídeo para a turma e faça comentários.

Disponível em: <https://www.youtube.com/watch?v=3doy8JzJv-k>

ATENÇÃO

Todos os vídeos-verbetes desenvolvidos no *PowToon* pela turma serão publicados no canal do *YouTube*.

Agora, para finalizarmos as atividades desenvolvidas nos últimos dias, vocês publicarão todos os vídeos-verbetes no canal do *YouTube* criado por vocês.

Primeiramente, toda a turma deve pensar um nome para o canal.

Sejam criativos!!!!

Dica: Colete as sugestões de nomes para canal e façam uma votação aberta.

PUBLICAÇÃO

ATENÇÃO

Você deve responder ao questionário de avaliação final de forma sincera.

ATENÇÃO PROFESSOR(A)!

Chegou a hora de você comparar esse questionário com o primeiro que foi realizado no início do material e analisar qual foi o nível de satisfação e engajamento de seus discentes. Você fará essa verificação analisando criticamente as respostas que eles deram.

AVALIAÇÃO DO MATERIAL



SCAN ME

FINALIZADO

Gostou do material? Gostaria de aplicá-lo com seus discentes?
Sinta-se à vontade para utilizá-lo quantas vezes quiser.
Se precisar e sentir necessidade de sanar eventuais dúvidas, entre
em contato.



thaismora@live.com.br

ou

thaismora.aluno@unipampa.edu.br